

# MCH 80 AL

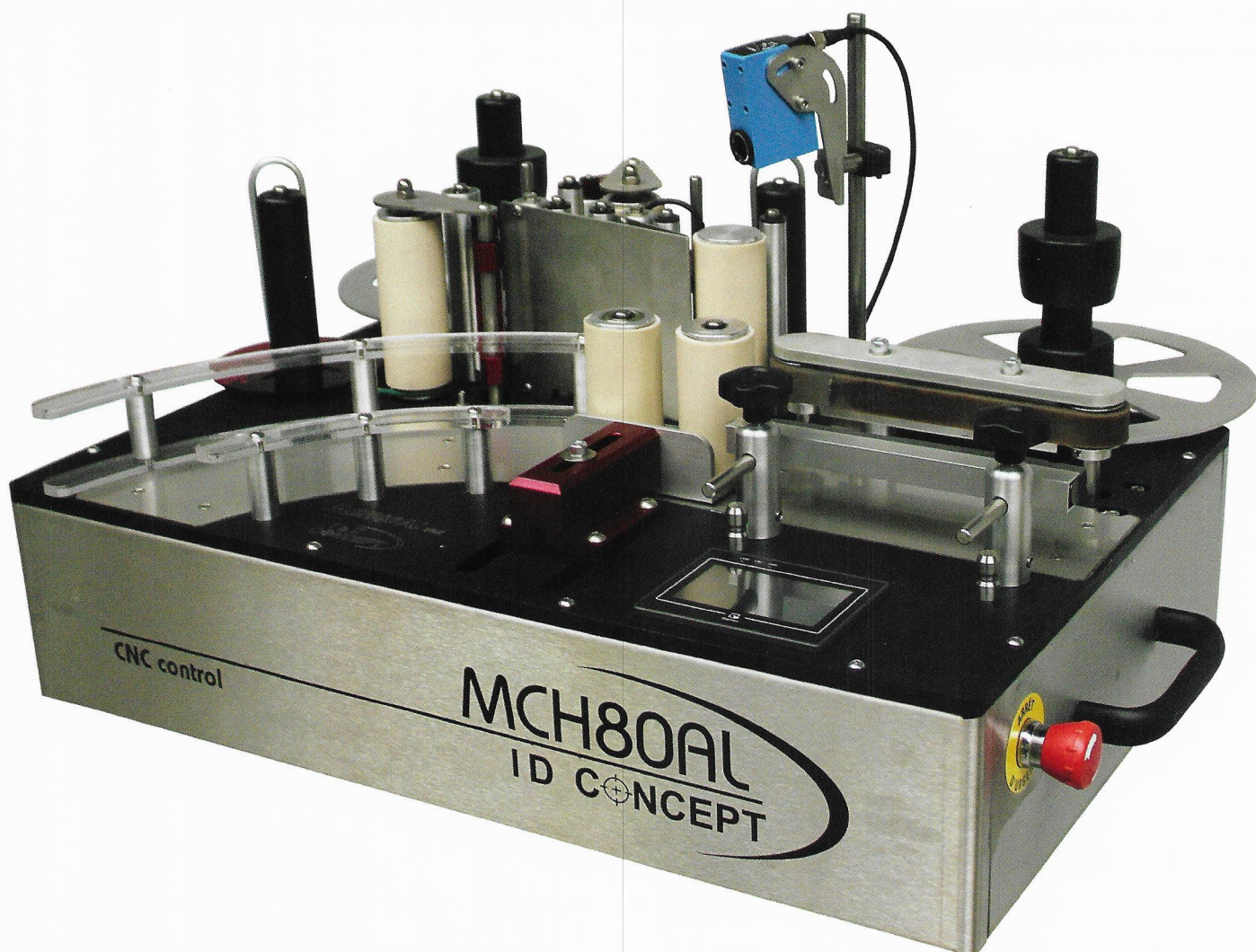

**ID CONCEPT**

11 Allée de la Côte des Blancs - ZA Les Terres Rouges - 51200 Epernay

Tél : +33 (0)3 26 55 37 85 - [www.i-d-concept.com](http://www.i-d-concept.com)

Email : [contact@i-d-concept.com](mailto:contact@i-d-concept.com) - Siret 815 014 311 00014

# MCH 80 AL

La **MCH 80 AL** est une étiqueteuse adhésive de table très polyvalente multi-formats. Elle est dotée de deux postes d'habillage étiquettes et contre-étiquettes, avec convoyage motorisé des bouteilles. Grâce au pilotage et à sa gestion des paramètres par son écran tactile couleur et son menu intuitif, elle permet la gestion et la mémorisation de tous vos paramètres.

Elle prendra très vite une place importante dans votre production. Elle permet de centrer l'habillage par rapport à la coiffe par une cellule UV. Par son utilisation très simple, l'étiqueteuse ne demande pas l'emploi de personnel spécialisé et permet ainsi une souplesse de travail au quotidien.

De plus, ces nombreuses fonctions d'enregistrement, lui permettent en quelques minutes de passer d'un format de bouteilles et d'étiquettes complètement différents. La **MCH 80 AL** vous permettra l'étiquetage de : demies, bouteilles, magnums et bouteilles spéciales avec un diamètre de 55 à 127 mm et avec une hauteur maximum d'étiquettes de 165 mm.

## CARACTERISTIQUES TECHNIQUES

**Type :** étiqueteuse adhésive semi-automatique pour étiquettes et contre-étiquettes

**Technologie :** numérique et moteurs pas à pas

**Dialogue opérateur :** écran tactile couleur avec fonction d'enregistrement des programmes d'habillages

**Alimentation :** 230 V mono 800 W

**Poids :** 60 Kg

**Cadence :** 500 bouteilles/heure

**Garantie :** 3 ans

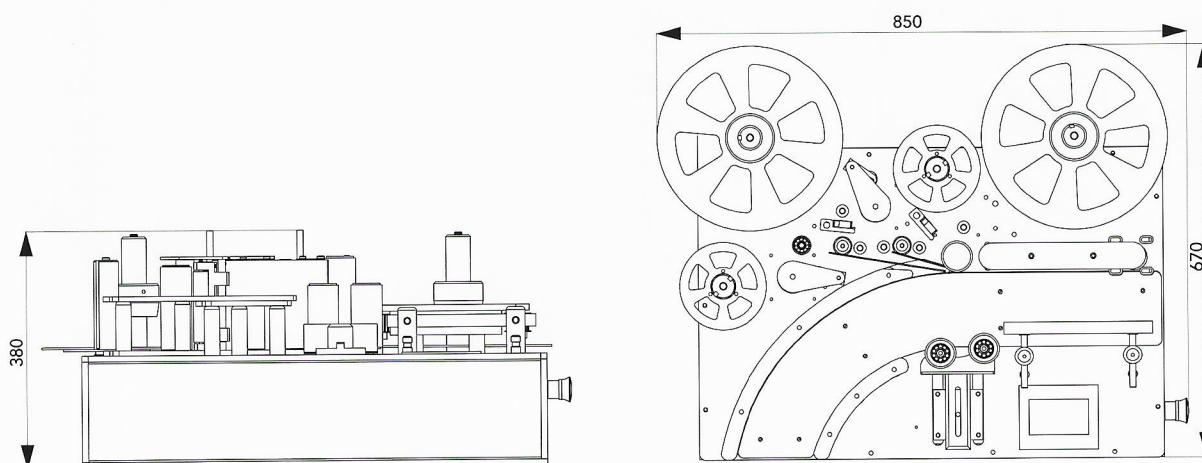

## OPTIONS

- ✓ Châssis sur roulettes
- ✓ Capsulateur de table champenois
- ✓ Cellule fourche ultrason pour lecture des habillages transparents